



MONTAGEHANDLEIDING

LOCKK OBL1

1

Positioneer de knevels horizontaal. Bepaal welke positie van de knevels het beste past bij uw situatie. De knevels kunnen naar binnen of naar buiten gericht staan. Ook kan het voorkomen dat één knevel naar binnen en één knevel naar buiten gericht is.

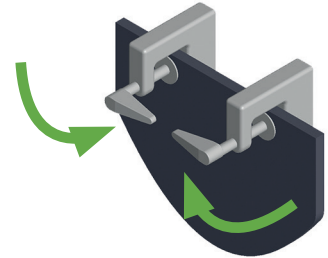

2

Open het slot door de sleutel tegen de klok in te draaien, u kunt de sleutel nu uitnemen en veilig opbergen. Houd de behuizing van het slot volgens de (afbeelding) onder de knevels, met de geopende slotcilinder wijzend naar beneden. In welke sleuf de knevelbouten vallen hangt af van de onderlinge afstand van de knevels.

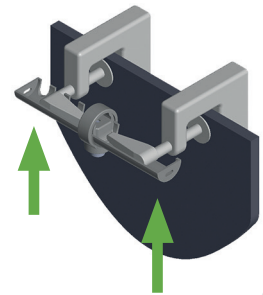

3

Plaats nu de kappen van het slot één voor één over het binnenwerk. De kappen zijn links/rechts uitwisselbaar en dus niet aan een bepaalde zijde gebonden. De kappen zijn voorzien van verend schuim, zo sluit u de knevels trillingsvrij op bij het sluiten van het slot. Als de knevels in uw situatie relatief klein zijn, kunt u de los meegeleverde stukken schuim in de kappen plakken om zo de knevels toch voldoende te kunnen klemmen.

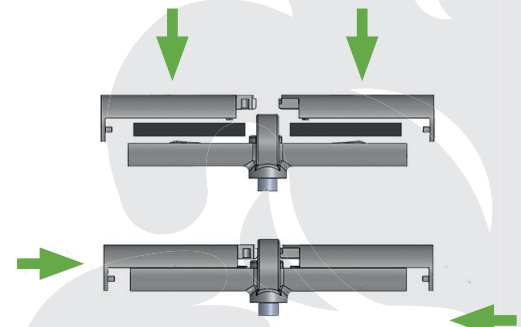

4

Druk het uitstekende deel van de slotcilinder geheel in het buitenboordmotor slot tot u de 'klik' hoort. Uw buitenboordmotor is nu beveiligd tegen diefstal

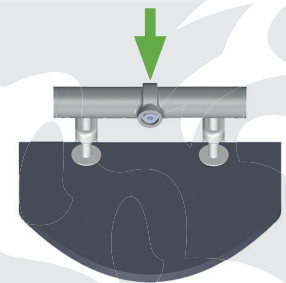

Scan de QR-code om naar de website te gaan!